

SISTEMA SERRANDA AVVOLGIBILE

ROLLING SHUTTER DOOR SYSTEM







CONTENUTI

- 4 Stafer
- 8 I punti di forza
- 12 Certificati CE
- 14 Fianchi per cassonetti e serrande
- 16 Sistema di sblocco elettrico brevettato Stafer
- 18 Centralina di sblocco motore in caso di blackout
- 20 Motori con comando a mano di emergenza
- 24 Elettronica ed accessori
- 28 Accessori di completamento
- 34 Avvolgibili
- 36 Tavole sinottiche

CONTENTS

- 4 Stafer
- 8 The strengths
- 12 CE certified
- 14 End caps for housing boxes and shutters
- 16 Stafer patented electric release system
- 18 Motor release control unit in case of blackout
- 20 Motors with emergency manual override
- 24 Electronics and accessories
- 28 Completion accessories
- 34 Roller shutter
- 36 Synoptic tables

Stafer è una storica azienda metalmeccanica fondata nel 1960 a Faenza in Emilia-Romagna

Stafer is a medium-sized engineering company founded in 1960 in Faenza in the northern Italian region of Emilia-Romagna



Stafer si rivolge ad un mercato professionale ed è specializzata nella produzione di accessori meccanici per tutti i tipi di manovra manuale e motori tubolari per la manovra elettrica degli avvolgibili e delle tende da sole.

La nostra gamma di prodotti è molto ampia e spazia dal motore tubolare fabbricato in Italia con componentistica italiana a tutti i tipi di avvolgitori per prima installazione e per sostituzione, dagli argani e snodi per manovra ad asta, agli arganelli a fune da incasso ed a tutta una nuova gamma di arganelli per ombrelloni da sole con palo laterale. Stafer è anche l'unica azienda a fornire un sistema di sblocco elettrico brevet-

tato in grado di poter aprire in caso d'emergenza anche dall'esterno serrande e piccoli portoni avvolgibili.

Gli oltre 3000 accessori prodotti offrono al cliente la possibilità di personalizzare l'installazione e la movimentazione di ogni tipo di avvolgibile.

Rulli ottagonali, avvolgitori, argani ad asta ed a fune, guide, supporti, cassonetti esterni in alluminio e altri accessori meccanici, assieme ai motori tubolari e agli automatismi, interamente prodotti nel nostro stabilimento, costituiscono una gamma di riferimento per il settore e hanno consentito a Stafer di affermarsi come eccellenza italiana in tutto il mondo.

Stafer is a business-to-business company specialized in the production of mechanical accessories for all types of manual operation and tubular motors for the electrical operation of rolling shutters.

Our product range spans from the octagonal steel tubes to the tubular motor manufactured in Italy with Italian components, from hand crank gearbox and winch operations to profiles, end caps and guide rails for rolling shutter aluminium boxes, including every single accessory needed for the installation of a rolling shutter as part of an architectural opening. Stafer is also the only company to provide a patented electric release system ca-

pable of opening shutters and small rolling doors in an emergency even from the outside.

Over 3,000 manufactured accessories offer our customers the ability to customize the installation and the operation of all types of rolling shutters.

Hand crank gears, steel-wire winches, octagonal steel tubes, end caps and profiles for rolling shutter aluminium boxes and other mechanical accessories, along with tubular motors and controls entirely produced in our factory, are a reference range of products for our sector and have allowed Stafer to establish itself as a worldwide Italian excellence.



Qualità

Ogni prodotto, dal più piccolo al più grande, è progettato e realizzato da Stafer con la stessa cura e attenzione che la contraddistingue da oltre 60 anni.

Un processo produttivo capace di unire la tradizione artigianale con le più moderne tecnologie consente a Stafer di conferire ai propri prodotti un elevato standard qualitativo. Solamente attraverso una scrupolosa selezione delle materie prime e dei componenti, si è in grado di garantire una qualità dalla consolidata tradizione Made in Italy.

Assistenza

Stafer protegge gli acquisti dei suoi clienti offrendo una garanzia sull'intera gamma dei prodotti e segue le loro richieste a partire dalla fase di progettazione, fino a fornire un supporto tecnico professionale durante le fasi di installazione e un servizio post vendita.

Composta da esperti competenti ed altamente qualificati, l'assistenza tecnica è in grado di garantire ai clienti Stafer la massima tempestività e affidabilità.

Quality

Every product, from the smallest to the largest, is engineered and manufactured by Stafer with the same care and attention that has distinguished the company for over 60 years.

A production process capable of combining handcrafted tradition with the latest technologies allows Stafer to give its products a high quality standard. Only through a careful selection of raw materials and components, is it possible to guarantee a quality with a well-established Made in Italy tradition.

Service

Stafer protects the purchases of its customers by offering a warranty covering its entire range of products and follows their requests starting from the engineering stage, up to providing a professional technical support during the phases of installation and after-sales service.

Composed of competent and highly qualified experts, our Technical Assistance is able to guarantee Stafer.

SICURE, ELEGANTI, MOTORIZZATE
SAFE, ELEGANT, MOTORIZED



Le serrande avvolgibili in metallo sono la soluzione ideale per negozi, abitazioni, garage, centri commerciali

Metal rolling shutter doors are the perfect solution for shops, homes, garages, shopping malls

Sicure: il sistema di sblocco è stato sviluppato per rendere nullo il rischio di intrappolamento.

Economiche: nessuna opera muraria necessaria per l'installazione, neppure in previsione di una ristrutturazione.

Semplici da installare: si riducono i tempi di installazione.

Batteria tampone: la serranda è apribile anche in assenza di corrente grazie all'utilizzo di una batteria tampone che rimane sempre efficacemente carica.

Protegge: l'adozione della cassetta blindata a protezione degli interruttori di azionamento previene i tentativi di intrusione.

Durata del motore: grazie al dispositivo della "contromolla", il motore dura decisamente più a lungo.

Flessibile: colori e modelli per ogni esigenza.

Safe: the release system has been developed to nullify the risk of entrapment.

Inexpensive: no building works needed for the installation, not even in view of a renovation.

Easy to install: you have reduced installation time.

Backup battery: your rolling shutter door can be operated even in case of power failure thanks to the use of a backup battery, which always remains effectively charged.

Protects: the adoption of a wall-mounted strong box for the protection of the actuator switches prevents intrusion attempts.

Motor life: thanks to the aid of an assist spring, the motor has got undoubtedly a longer life.

Flexible: many colors and many different models to meet all your needs.



I NOSTRI PUNTI DI FORZA

OUR STRENGTHS

1



Qualità Italiana

Da oltre 60 anni produciamo accessori per la movimentazioni di avvolgibili. Forniamo assistenza nello sviluppo del sistema in base alle esigenze del cliente. I nostri sistemi cassonetto e serranda avvolgibile sono marcati e certificati CE.

Made in Italy quality

For over 60 years we have been producing accessories for moving roller shutters. We provide assistance in developing the system according to the customer's needs. Our box and roller shutter systems are CE marked and certified.

2



Produttori di motori

Produciamo motori Made in Italy, una gamma completa che spazia dai motori meccanici a motori elettronici per tapparelle orientabili. I nostri motori meccanici hanno una garanzia di 10 anni.

Motor manufacturers

We produce 100% made in Italy motors, a complete range that ranges from mechanical motors to electronic motors for adjustable shutters. Our mechanical motors have a 10 year guarantee.

3



Serranda compatta

I cassonetti Stafer sono disponibili in varie tipologie e dimensioni. La dimensione del fianco parte da 125 mm e arriva a 400 mm. I cassonetti hanno un sistema di fissaggio autoportante e possono essere installati interno o esterno luce.

Compact roller shutter door

Stafer end caps are available in various types and sizes. The size of the side starts from 125 mm and reaches 400 mm. The boxes have a self-supporting fixing system and can be installed inside or outside the light.

4



Fianchi di grandi dimensioni

Per grandi aperture, i fianchi possono essere equipaggiati con carrelli che facilitano la risalita del telo e riducono lo sforzo motore. I carrelli sono disponibili per fianchi Maxi e Fianchi Standard.

Large end caps

For large openings, the sides can be equipped with trolleys that facilitate the lifting of the fabric and reduce the motor effort. The trolleys are available for Maxi sides and Standard sides.

5

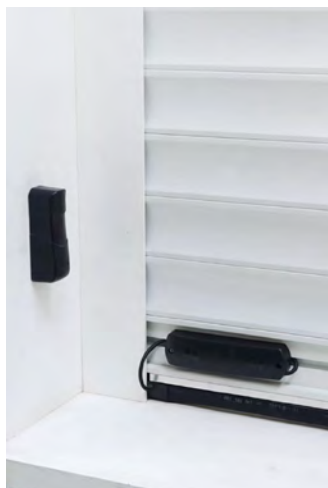

Dispositivi di sicurezza

La sicurezza della serranda viene garantita da una gamma dedicata di dispositivi.

Possono essere adottati: fotocellule, bordo sensibile e lampeggiante

Safety devices

The safety of the shutter is guaranteed by a dedicated range of devices.

The following can be adopted: photocells, sensitive and flashing edge.

6

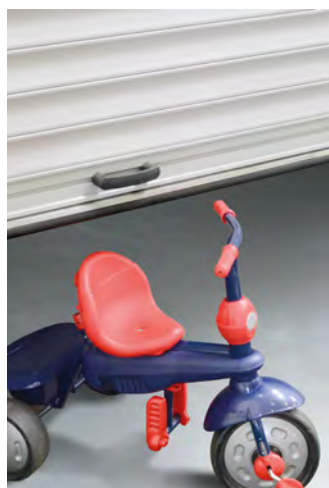

Arresto automatico

Nel caso non vengano installate fotocellule, ci si può affidare al sistema di arresto automatico con bordo sensibile.

Il sistema può essere radio o filare, è affidabile ed evita lo schiacciamento in presenza di ostacoli.

Automatic shutdown

If photocells are not installed, you can rely on the automatic stop system with sensitive edge.

The system can be radio or wired, it is reliable and avoids crushing in the presence of obstacles.

7



Dispositivi di protezione

Per proteggere i comandi della serranda disponiamo di una serie di cassette blindate per esterno.

Al posto del selettore a chiave per esterni potrai scegliere la cassetta di sicurezza più adatta per accedere ai tuoi azionamenti.

Protection devices

To protect the shutter controls, we have a series of armored boxes for outdoor use.

Instead of the key switch for outdoor use, you can choose the most suitable safety box to access your drives.

8



Bilanciamento del peso

Un sistema di bilanciamento del peso può essere integrato nel sistema serranda grazie all'ausilio di una contromolla.

In caso di apertura di emergenza la serranda può essere azionata manualmente con facilità, senza l'ausilio di una manovella.

Weight balance

A weight balancing system can be integrated into the shutter system with the help of a assist spring.

In case of emergency opening, the shutter can be operated manually easily, without the aid of a crank.

**Le serrande
avvolgibili sono la
soluzione ideale per
la casa**

**Roller shutter
doors are the ideal
solution for the
home**



9



Facile da installare

L'installazione avviene a secco con pochi semplici passaggi.

Il montaggio può avvenire sia interno che esterno luce vano, il cassonetto lo si può richiedere anche premontato.

Easy to install

Installation is done dry with a few simple steps. The assembly can take place both inside and outside the opening of the compartment, the box can also be requested pre-assembled.

10



Sistemi Radio

I nostri motori possono essere radiocomandati attraverso radiocomandi da interno o radiocomandi tascabili.

I radiocomandi possono essere di diverse tipologie, colori e canali.

Radio systems

Our motors can be radio-controlled through indoor radio controls or pocket radio controls.

The remote controls can be of different types, colors and channels.

11



Sistemi Wi-Fi

I cassonetti e le serrande avvolgibili possono essere comandate attraverso l'applicazione Stafer Home.

Attraverso il modulo Wi-Fi è possibile comandare in modo sicuro serrande, luci, telecamere e altro ancora.

Wifi systems

The boxes and roller shutters can be controlled through the Stafer Home application.

Through the Wi-Fi module it is possible to safely control shutters, lights, cameras and more.

12



Sistemi di sblocco motore

Il sistema di sblocco motore viene utilizzato in caso di emergenza o blackout. Il motore si può muovere manualmente con una manovra di emergenza oppure con il sistema brevettato Stafer per sbloccare il motore elettricamente con l'aiuto di una batteria tampone.

Motor release systems

The motor release system is used in an emergency or blackout. The motor can be moved manually with an emergency maneuver or with a patented Stafer system to unlock the motor electrically with the aid of a buffer battery.

CASSONETTI E SERRANDE CERTIFICATI CE
CE CERTIFIED HOUSING BOXES AND ROLLING SHUTTER DOORS



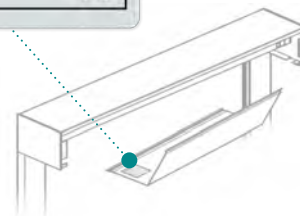

Stafer fornisce la certificazione CE

Stafer, come azienda produttrice, è soggetta ai compiti ed alle responsabilità proprie dei costruttori di macchine.

La fornitura di cassonetti o serrande, deve essere accompagnata da un'adeguata informazione sulle caratteristiche, rispondenza alle norme e/o istruzioni di posa, manutenzione e verifica dell'efficacia del sistema, in risposta ai rischi individuati.

Il manutentore o installatore deve verificare l'esistenza e la disponibilità della documentazione, quale parte integrante della chiusura.

Stafer provides CE certification

Stafer, as a manufacturing company, is subject to the tasks and responsibilities of machine builders. The supply of bins or shutters must be accompanied by adequate information on the characteristics, compliance with standards and / or instructions for installation, maintenance and verification of the effectiveness of the system, in response to the identified risks.

The maintenance technician or installer must verify the existence and availability of the documentation, as an integral part of the closure.

FIANCHI PER CASSONETTI E SERRANDE END CAPS FOR BOXES AND SHUTTERS

I cassonetti per serrande avvolgibili Stafer sono di svariate dimensioni per potersi adattare ad ogni situazione.

L'installazione non necessita di opere murarie, può avvenire internamente o esternamente alla luce del muro.

Stafer roller shutter boxes are of various sizes to be able to adapt to any situation.

The installation does not require masonry work, it can take place internally or externally in the light of the wall.



Cassonetti standard

Fianchi Standard con fori filettati con dimensioni da 250 e 300 mm.

Disponibili nei colori: Bianco, Avorio, Argento, Testa di moro e Grezzo.

Midi boxes

Midi end caps with threaded holes sizes from 250 and 300 mm.

Available in colors: White, Ivory, Silver, Dark Brown and Raw.

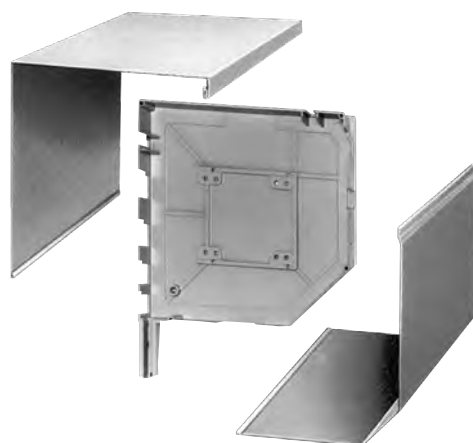

Cassonetti maxi

Fianchi Maxi con dimensioni da 350 e 400 mm. Disponibili nei colori bianco e testa di moro, completi di rullino di invito e coperchi in tinta.

Maxi boxes

Maxi end caps with dimensions of 350 and 400 mm. Available in white and dark brown colors, complete with invitation roll and color covers.



**L'installazione
non necessita di
opere murarie**

**The installation
does not require
masonry work**

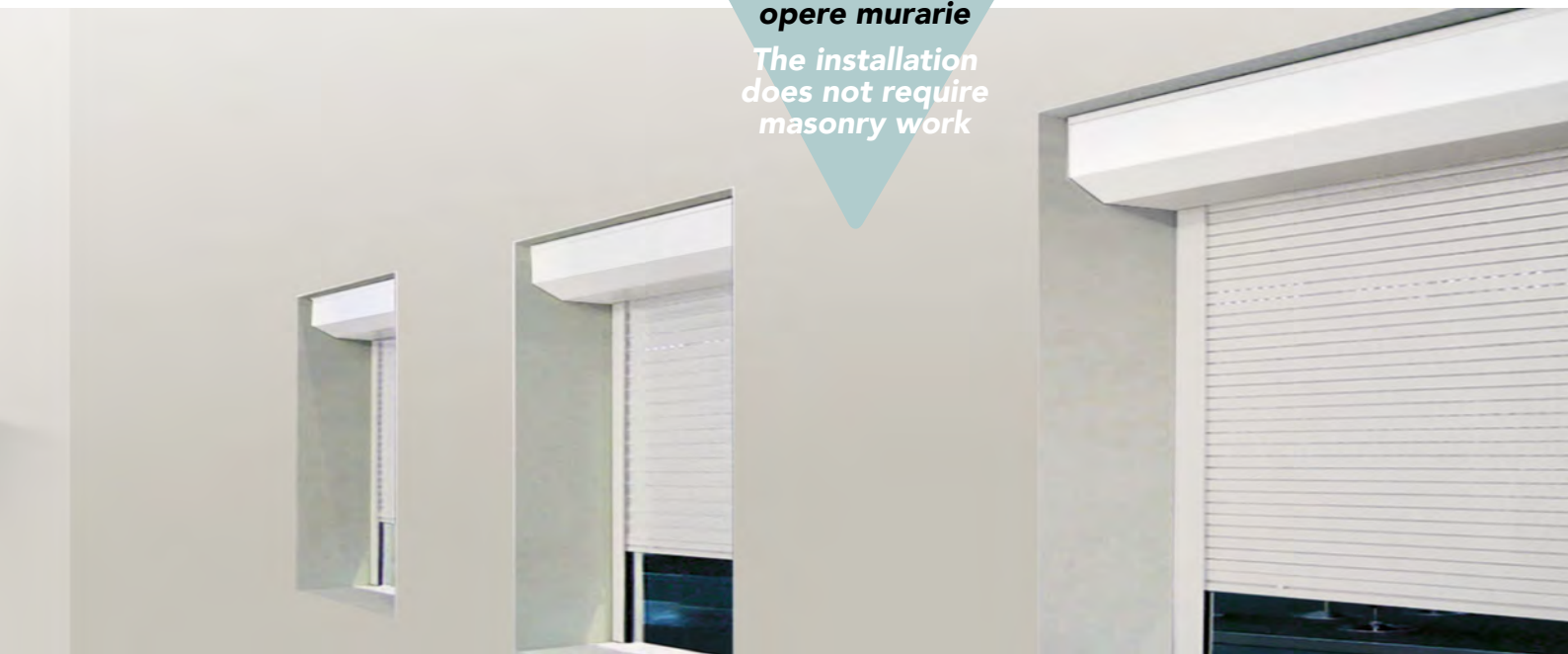

Guide per fianco standard

Aluminium guide rail
for midi end caps

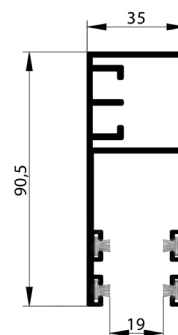
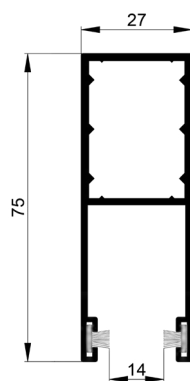

Guide per fianco maxi

Aluminium guide rail
for maxi end caps

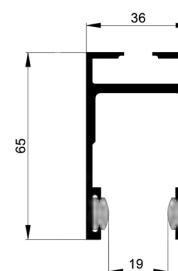
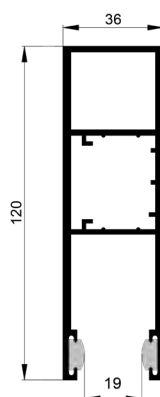

SISTEMA DI SBLOCCO ELETTRICO BREVETTATO STAFER STAFER PATENTED ELECTRIC RELEASE SYSTEM

Motori con sblocco della serie V6s e V7s

Sono motori speciali che hanno un filo dedicato allo sblocco freno in caso di blackout.

Una batteria tampone viene collegata ad una centralina che darà l'impulso per aprire il freno motore in caso di necessità.

La serranda si potrà quindi muovere manualmente, l'apertura e la chiusura saranno assistiti grazie all'ausilio della contromolla.

Motor with release of the V6s and V7s series

There are special motors that have a dedicated wire to release the brake in the event of a blackout. A buffer battery is connected to a control unit that will give the impulse to open the motor brake if necessary.

The shutter can then be moved manually, opening and closing will be assisted with the help of the assist spring.

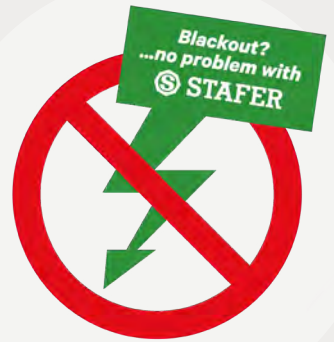

Centraline di sblocco motore

configurabili in 5 possibili varianti a seconda delle esigenze del cliente.

Motor release control units

configurable in 5 possible variants according to the customer's needs.



Contromolle di varie dimensioni e portate per gestire pesi fino a 180 Kg. Assistono l'apertura manuale della serranda in caso di blackout.

Assist springs of various sizes and capacities to handle weights up to 180 Kg.

They assist in the manual opening of the shutter in the event of a blackout.

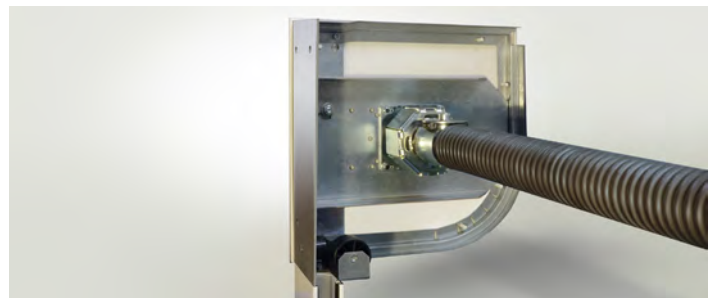

Contromolle con paracadute, vengono utilizzate come sistema meccanico di sicurezza in caso di collasso o caduta della serranda.

Assist springs with parachute they are used as a mechanical safety system in case of collapse or fall of the shutter.



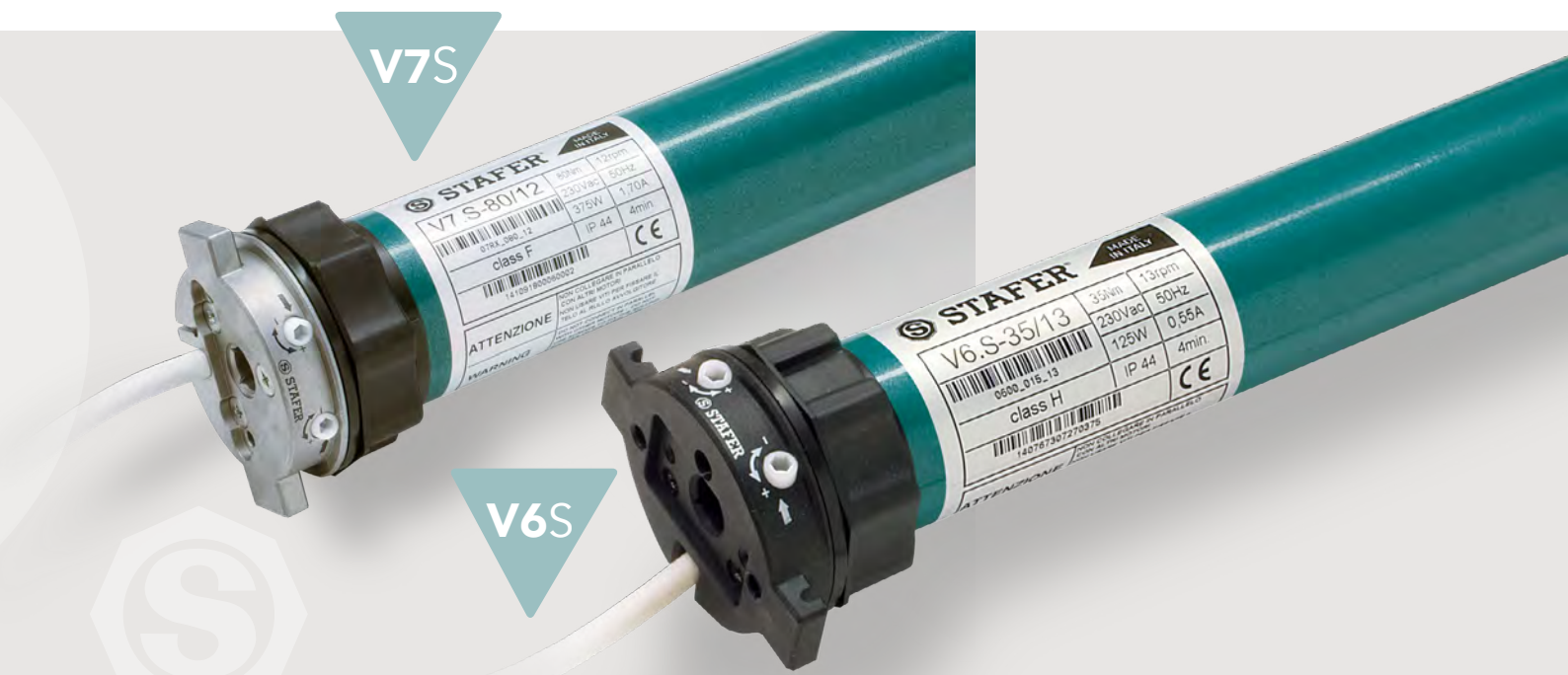

Cassette blindate di sicurezza per esterni o ad incasso, la cassetta può ospitare il selettore a chiave per lo sblocco del motore ed il pulsante sali scendi.

Armored safety boxes for external or built-in, the box can house the key selector for unlocking the motor and the up and down button.



Trasmittitori tascabili a 2 o 4 canali, in alcune configurazioni il motore può essere sbloccato direttamente da radiocomando.

Radio transmitter 2 or 4 channel, in some configurations the motor can be unlocked directly from the remote control.



Carrelli e piastre di fissaggio per fianchi standard e fianchi maxi. Accessori e profili di varie tipologie per riuscire a gestire anche grandi aperture.

Roller bracket and fixing plates for Midi and Maxi end caps. Various types of accessories and profiles to manage even large openings.

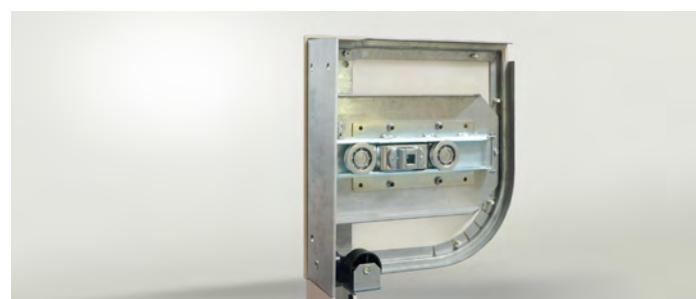

CENTRALINA DI SBLOCCO MOTORE IN CASO DI BLACKOUT MOTOR RELEASE CONTROL UNIT IN CASE OF BLACKOUT

La centralina di sblocco permette di muovere liberamente la serranda **anche in assenza di alimentazione**. È possibile personalizzare la centralina in base alle richieste del cliente.

The release control unit allows the shutter to move freely even in the **absence of power supply**.

It is possible to customize the control unit according to the customer's requests.

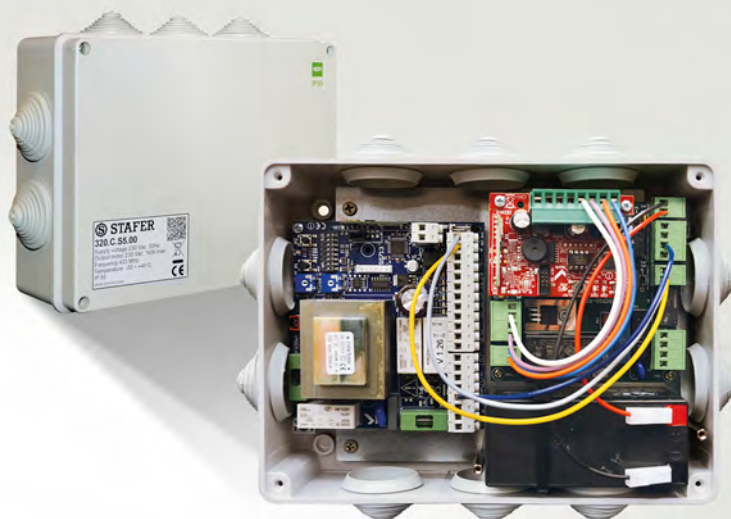

Configurabile in 5 possibili varianti | Configurable in 5 possible variants

1	Cod. 320CS100	<ul style="list-style-type: none"> Sblocco motore con selettore a chiave 	<ul style="list-style-type: none"> Motor release with key selector
2	Cod. 320CS200	<ul style="list-style-type: none"> Sblocco motore con selettore a chiave Movimentazione serranda da radiocomando 	<ul style="list-style-type: none"> Motor release with key selector Shutter movement by radio control
3	Cod. 320CS300	<ul style="list-style-type: none"> Sblocco motore con selettore a chiave Predisposizione per fotocelle, lampeggiante Movimentazione serranda da radiocomando 	<ul style="list-style-type: none"> Motor release with key selector Predisposition for photocells, flashing light Shutter movement by radio control
4	Cod. 320CS400	<ul style="list-style-type: none"> Sblocco motore da radiocomando Movimentazione serranda da radiocomando 	<ul style="list-style-type: none"> Motor release by radio control Shutter movement by radio control
5	Cod. 320CS500	<ul style="list-style-type: none"> Sblocco motore da radiocomando Movimentazione serranda da radiocomando Predisposizione per fotocelle, lampeggiante 	<ul style="list-style-type: none"> Motor release with key selector Shutter movement by radio control Predisposition for photocells, flashing light

SUNNY

La soluzione smart per
i tuoi avvolgibili

Scarica la nuova APP Stafer Home

The smart solution for
your rolling shutters

Download the new Stafer Home APP



Sunny



Con la nuova APP
Stafer Home puoi movimentare i
tuoi avvolgibili con **smartphone**
con gli assistenti vocali e anche
da remoto

With the new Stafer
Home APP you can move your
rolling shutters by **smartphone**
by voice assistants and even
remotely

 **STAFAER**HOME

MOTORI CON COMANDO A MANO DI EMERGENZA MOTORS WITH MANUAL OVERRIDE

Motori della serie VM6 con manovra manuale di emergenza, per rullo Ø 60 mm, con portate fino a 45 Nm.

Motori della serie VM7 con manovra manuale di emergenza e testa in zama, per rullo Ø70, con portate fino a 130 Nm.

VM6 series motors with manual override, for tube Ø 60 mm, with capacities up to 45 Nm.

VM7 series motors with manual override and zamak head, for tube Ø70, with capacities up to 130 Nm.



Gamma completa di snodi con occhiolo in plastica.

In base all'applicazione si possono avere diverse tipologie di piastrine ed angolazioni, disponibili snodi anche per asta fissa.

Complete range of joints with plastic eyelet.

Depending on the application, you can have different types of plates and angles, also available joints for fixed rod.

Aste snodate o rigide con gancio in ferro.

Articulated or Stiff hand crank with iron hook.

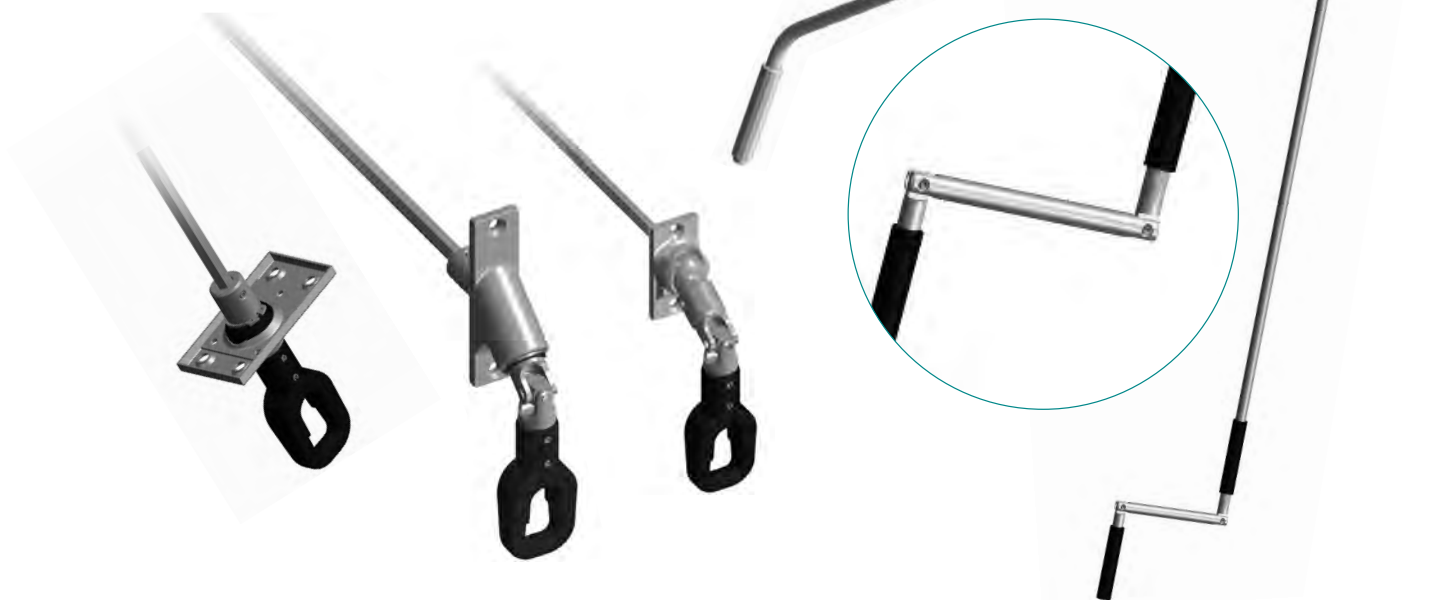

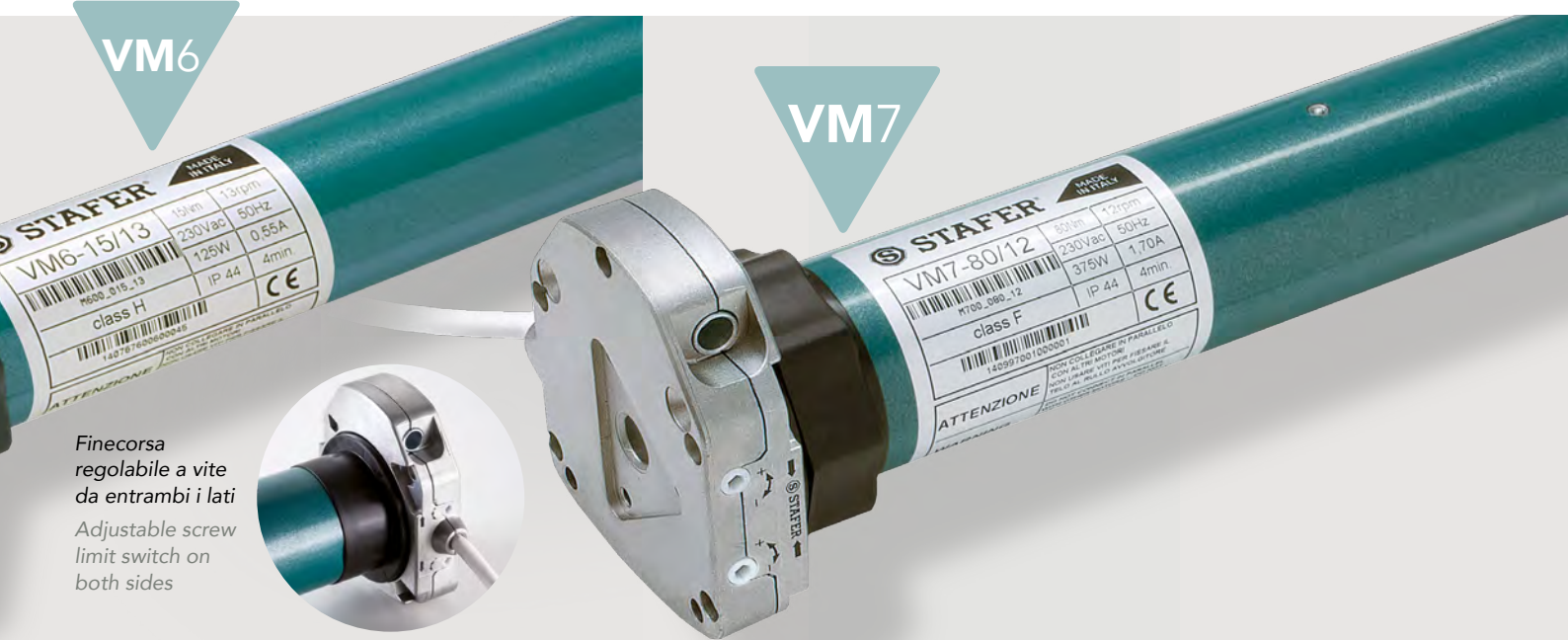

Motore della serie Green
con manovra manuale di emergenza, per rullo Ø 102, con portata da 330 Nm.

Il motore cod. 606K9200 può avere un adattatore ottagonale in ferro per rullo ottagonale, muove un peso fino a 500 Kg.

Green series motor with manual override, for tube Ø 102, with 330Nm capacity

The motor cod. 606K9200 can have an iron octagonal adapter for octagonal tube, it moves a weight up to 500 Kg.

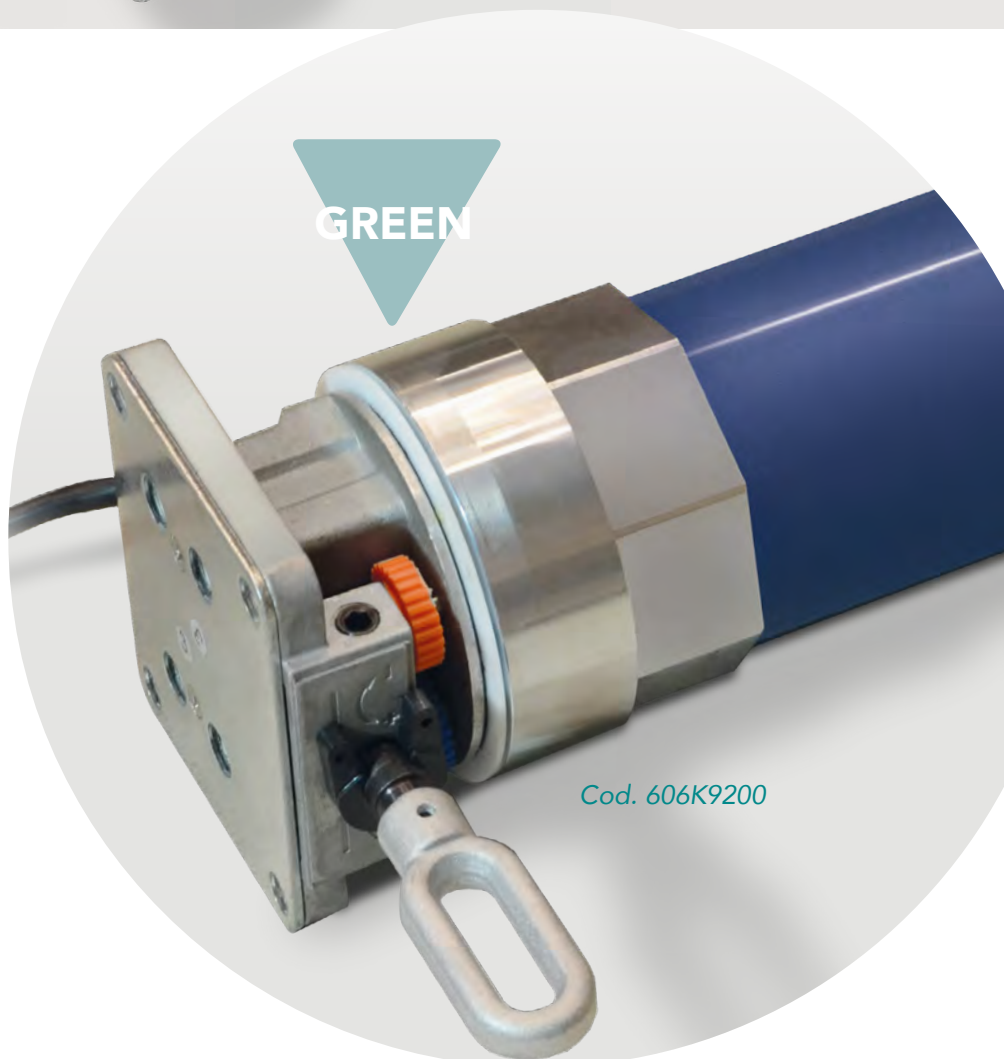

**Accessori Stafer
studiati per
semplificare il lavoro
dei professionisti**

*Stafer accessories
designed to
simplify the work of
professionals*



ELETRONICA ED ACCESSORI ELECTRONICS AND ACCESSORIES

Ricevitore per azionamento diretto di 1 motore (433,91 Mhz) - cod. 320CPR00.

La centralina esterna può essere abbinata a qualsiasi motore meccanico per renderlo radiocomandabile. Grazie alle sue dimensioni ridotte è possibile installarla all'interno del cassonetto. Il comando può avvenire tramite pulsante o attraverso i radiocomandi compatibili:

- Trasmettitore tascabile 2 canali - cod. 320R1C00
- Trasmettitore tascabile 4 canali - cod. 320R2C00
- Trasmettitore tascabile 4 canali con luce led - 320R2L00

Per una gestione di eventuali dispositivi di sicurezza è necessaria una centralina elettronica di comando - cod. 320CPA00. Disponiamo di fotocellule da esterno tradizionali - cod. 320FPS00 oppure fotocellule rotanti da installare sulla prima stecca - cod. 320FRS00.

Receiver for direct drive of 1 motor (433.91 Mhz) - cod. 320CPR00.

The external control unit can be combined with any mechanical motor to make it radio-controllable. Thanks to its small size it is possible to install it inside the box.

The command can take place by a button or by compatible radio controls:

- Pocket transmitter 2 channels - cod. 320R1C00
- Pocket transmitter 4 channels - cod. 320R2C00
- Pocket transmitter 4 channels with led light - 320R2L00

To manage any safety devices, an electronic control unit is required - cod. 320CPA00.

We have traditional outdoor photocells - cod. 320FPS00 or rotating photocells to be installed on the first slat - cod. 320FRS00.



Cod. 320CPR00



Cod. 320R1C00



Cod. 320R2L00



Cod. 320R2C00



Cod. 320CPA00



Cod. 320FRS00

Da alimentare singolarmente con cavi spiralati cod. 320CES00



Cod. 320FPS00

Con l'ausilio della centralina 320CPA00 è possibile utilizzare simultaneamente più dispositivi di sicurezza.

Disponiamo di lampeggiante da esterni - cod. 320LPS00, completo di supporto per lampeggiante - cod. 320SPL00. Il lampeggiante si azionerà tutte le volte che avviene l'apertura o la chiusura della serranda. Il rilevamento di un ostacolo in discesa avviene con l'utilizzo di un bordo sensibile allo schiacciamento, che è composto da:

- Profilo in gomma - cod. 320BSG00
- Profilo in alluminio - cod.320BSA00
- Kit di collegamento - cod.320BSK00
- Supporto laterale in plastica - cod. 320BSS00

Il collegamento del bordo sensibile alla centralina può avvenire via radio, utilizzando il kit ricevitore - cod. 320KTR00 oppure utilizzando un cavo elettrico a spirale - cod. 320CES00.

With the help of the 320CPA00 control unit it is possible to use multiple safety devices simultaneously.

We have an outdoor flashing light - cod. 320LPS00, complete with support for flashing light cod. 320SPL00. The flashing light will activate every time the shutter is opened or closed.

The detection of an obstacle in descent takes place with the use of an edge sensitive to crushing, which is composed of:

- Rubber profile - cod. 320BSG00
- Aluminum profile - cod. 320BSA00
- Connection kit - cod. 320BSK00
- Plastic side support - cod. 320BSS00

The connection of the sensitive edge to the control unit can be done by radio, using the receiver kit - cod. 320KTR00 or using an electric spiral cable - cod. 320CES00.

Cod. 320LPS00



Cod. 320SPL00



Cod. 320BSK00



Cod. 320CES00



Cod. 320BSS00



Cod. 320BSA00



Cod. 320BSG00



Cod. 320KTR00



ELETRONICA ED ACCESSORI ELECTRONICS AND ACCESSORIES

Per azionare lo sblocco elettrico del motore, si può utilizzare un selettore a chiave posto all'interno di una cassetta blindata da installare esternamente.

Disponiamo di 3 possibili soluzioni.

To operate the electric release of the motor, you can use a key selector placed inside a security box to be installed externally.

We have 3 possible solutions.

Cassetta blindata

per esterni con predisposizione per 2 pulsanti
cod. 319CE200

Armored box

for outdoors with provision for 2 buttons
cod.319CE200



Cod. 319CE200

92 x 55 x sp 60 mm

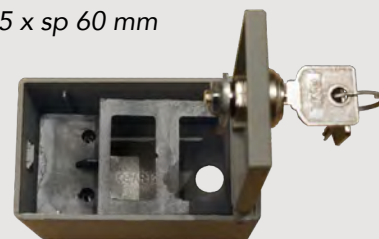

Cassetta blindata da incassare a muro, completa di 1 pulsante sali/scendi ed un alloggiamento per selettore a chiave - cod. 319CI200

Armored box to be built into the wall, complete with 1 up / down button and a housing for key selector - cod. 319CI200



Cod. 319CI200

110 x 85 x sp 30 mm



Cassetta blindata di protezione da installare esternamente, può coprire 3 pulsanti
cod. 319CE300

Armored protection

box to be installed externally, can cover 3 buttons
cod. 319CE300



Cod. 319CE300

202 x 125 x sp 40 mm



Pulsante doppio a posizioni momentanee

Double push button - momentary positions



Cod. 314BPMS0

Selettore a chiave per cassetta blindata esterna

Key switch for external security box



Cod. 319SCB00

Contromolla con paracadute

Molla di compensazione per rullo ottagonale Ø 102 mm, cod 470ZP600.

La contromolla è stata dimensionata per poter bilanciare un peso di massimo 180 Kg, può essere utilizzata in combinazione ai sistemi di sblocco motore per facilitare l'apertura manuale delle serrande.

Questa speciale contromolla è dotata di un sistema di sicurezza meccanico che si attiva nel caso in cui avvenga la rottura di una delle spire.

In questa situazione si attiva il paracadute della contromolla che blocca la rotazione della contromolla stessa.

Nel caso in cui dovesse avvenire nello stesso momento anche la rottura del freno motore, senza l'ausilio della contromolla, la serranda inizierebbe a srotolarsi e cadere velocemente verso il basso.

Assist spring with parachute

Assist spring for octagonal tube Ø 102 mm, code 470ZP600.

The assist spring has been sized to balance a weight of up to 180 kg, it can be used in combination with the motor release systems to facilitate the manual opening of the shutters.

This special assist spring is equipped with a mechanical safety system which is activated in the event that one of the spring wire breaks.

In this situation the parachute of the assist spring is activated which blocks the rotation of the assist spring.

Should the motor brake breaks at the same time, without the aid of the assist spring, the shutter would begin to unwind and fall quickly downwards.



Cod. 470ZP600

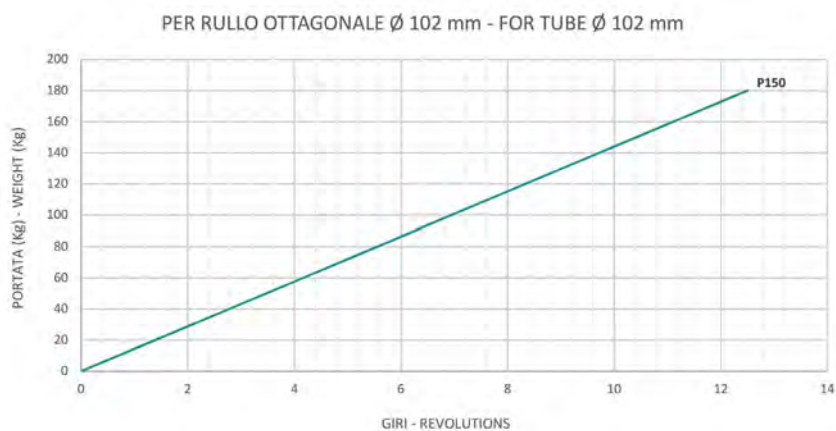

ACCESSORI DI COMPLETAMENTO COMPLETION ACCESSORIES

Abbiamo accessori per vari tipi di applicazione.

Si possono utilizzare dei carrelli composti da guide su fianchi da 350 e 400 mm:

- 286K3520 - per fianchi da 350
- 286K4020 - per fianchi da 400

All'interno della guida si inserisce il carrello per fianchi maxi, nel lato motore, cod. 100KCC20, ed il cuscinetto nel lato calotta cod. 100C0020.

Nelle parti di contatto si inseriscono gli spessori anti-urto in plastica per carrello cod. 319SAC90.

Abbiamo ideato anche piastre di unione (cod. 100P2520) nel caso si volesse utilizzare il carrello con un cuscinetto che ha il foro \varnothing 25mm (cod. 114C2520).

Oltre all'accessoristica funzionale, disponiamo anche di alcuni accessori di completamento come ad esempio:

- tappi di arresto per serrande (cod. 205S4095)
- maniglie di sollevamento in plastica (cod.319M1295).

We have accessories for various types of applications.

You can use trolleys consisting of guides on end cap 350 and 400 mm:

- 286K3520 - end caps 350
- 286K4020 - end caps 400

The trolley for maxi end caps is inserted inside the guide,

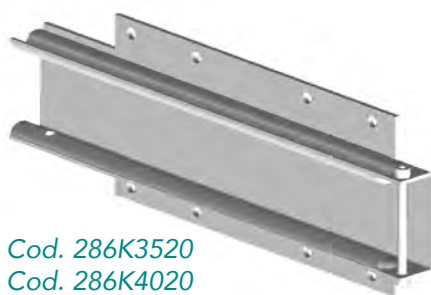

Cod. 286K3520
Cod. 286K4020



Cod. 100P2520



Cod. 114C2520



Cod. 319SAC90



Cod. 110KCC20



Cod. 051R0120

on the motor side, code 100KCC20, and the bearing on the side of the cap cod. 100C0020.

In the contact parts insert the plastic shockproof shims for trolley cod. 319SAC90.

We have also designed joining plates in case you want to use the trolley with a bearing that has a \varnothing 25mm hole.

In addition to functional accessories, we also have some complementary accessories such as:

- stoppers (code 205S4095)
- plastic lifting handles (code 319M1295).



Cod. 319M1295



Cod. 100C0020



Cod. 205S4095



**Avvolgibili di grandi
dimensioni, sicuri e
coibentati**

**Large, safe and
insulated rolling
shutter doors**







**Soluzioni su misura
per ogni vostra esigenza**

*Tailor-made solutions for
your every need*



AVVOLGIBILI ROLLER SHUTTERS

Avvolgibili Maxi

Avvolgibili da serranda coibentati ideali per sistemi residenziali tipo garage o commerciali come negozi

Maxi roller shutters

Roller shutter from insulated shutter ideal for residential systems such as garages or commercial such as shops.

MAXI

Le stecche sono leggere e si adattano anche ad applicazioni con grandi luci, l'avvolgibile viene fornito completo di tappi, terminale e guarnizione.

Le finiture disponibili sono quelle standard che si abbinano alle tonalità dei cassonetti, su richiesta si valutano altre tipologie e colorazioni.

The slats are light and are also suitable for applications with large spans, the roller shutter is supplied complete with caps, terminal and gasket.

The finishes available are the standard ones that match the shades of the boxes, on request we can evaluate other types and colors.





Spessore alluminio Aluminum thickness	0,48 mm
Spessore nominale Nominal thickness	19.30 mm
Altezza nominale Nominal height	77,20 mm
Peso al m/q (densità 75Kg/m ³) Weight per m/q	5,08 Kg/m ²





Spessore alluminio Aluminum thickness	0,27 mm
Spessore nominale Nominal thickness	13 mm
Altezza nominale Nominal height	54,60 mm
Peso al m/q (densità 75Kg/m³) Weight per m/q	3,03 Kg/m²



- 74 
- 75 
- 76 
- 77 

Spessore alluminio Aluminum thickness	0,25 mm
Spessore nominale Nominal thickness	9.50 mm
Altezza nominale Nominal height	44,35 mm
Peso al m/q (densità 75Kg/m³) Weight per m/q	2,52 Kg/m²



Cassonetto Standard con motore VM6 / VM7

Esempio di montaggio per un cassonetto Standard con dimensioni del fianco da 25 a 30 cm. Il motore tubolare è con comando a mano di emergenza, con l'asta di manovra è possibile movimentare l'avvolgibile anche in assenza di corrente elettrica.

Standard box with VM6 / VM7 motor

Assembly example for a Midi housing box with end cap dimensions from 25 to 30 cm. The tubular motor is with manual override, with the maneuver hand crank is possible to move the roller shutter even in case of black out.

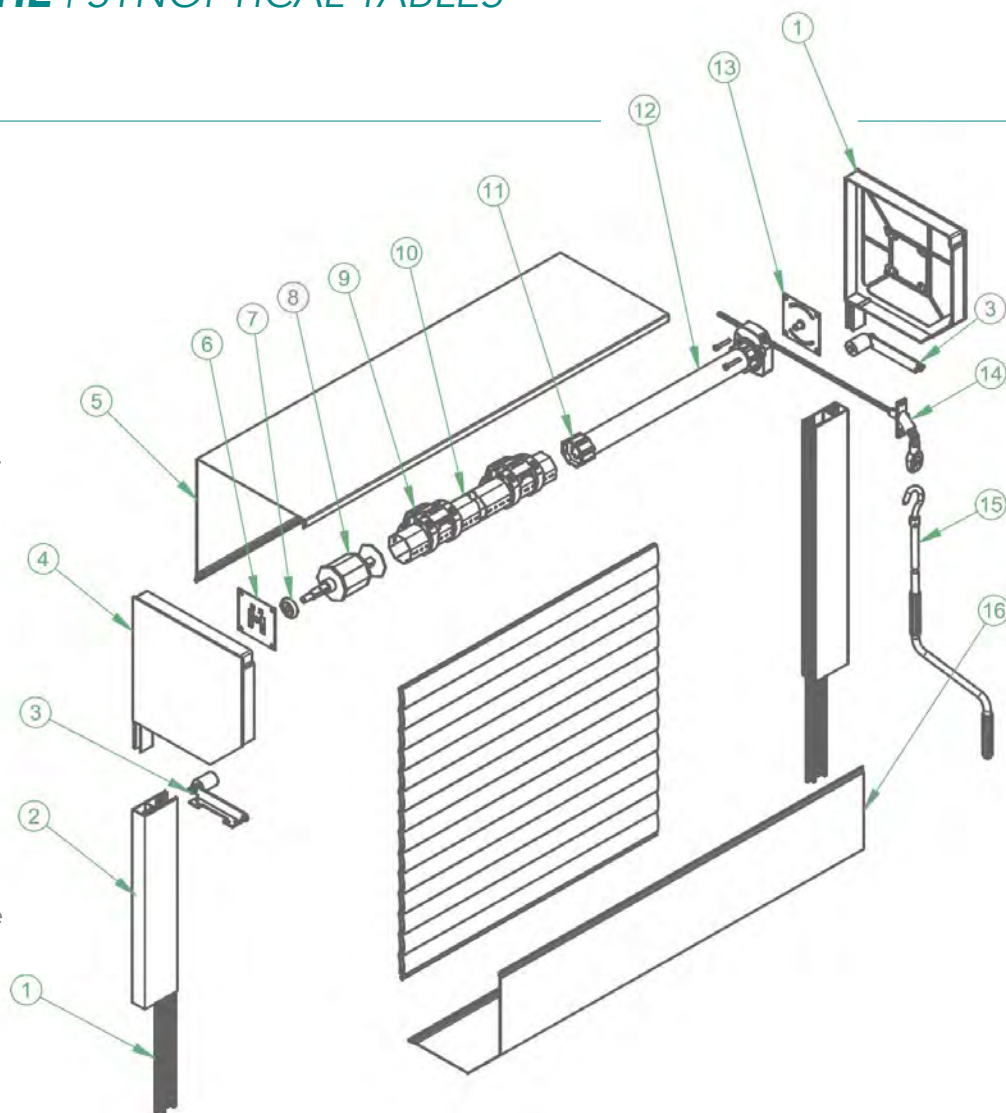

N	Descrizione Description
1	Spazzolino per guide Guide brush
2	Guida per avvolgibile Guide for roller shutter
3	Rullino d'invito per avvolgibile Entry guide roller
4	Coppia di fianchi STANDARD Midi pair of end caps
5	Profilo superiore Top profile
6	Piastra porta cuscinetto Bearing holder plate
7	Cuscinetto Bearing
8	Calotta regolabile Adjustable cap
9	Superblock per fissaggio avvolgibile Superblock for roller shutter fixing
10	Rullo ottagonale Octagonal tube
11	Adattatori per motore Motor adapters
12	Motore tubolare Tubular motor
13	Piastra fissaggio motore Motor fixing plate
14	Snodo frontale Front cardanic joint
15	Asta di manovra manuale Maneuver hand crank
16	Profilo inferiore Lower profile
17	Avvolgibile Roller shutter

Cassonetto Standard con motore V6s / V7s

Esempio di montaggio per un cassonetto Standard e motore tubolare con sblocco elettrico di emergenza attivabile mediante l'apposita centralina. La contromolla bilancia il peso dell'avvolgibile per agevolare la movimentazione manuale della serranda nei casi di emergenza.

Standard end caps with V6s / V7s motor

Assembly example for a Midi housing box and motor tubular with release electric emergency activated by the appropriate control unit. The assist spring balances the weight of the roller shutter to facilitate the manual handling of the shutter in case of black out.

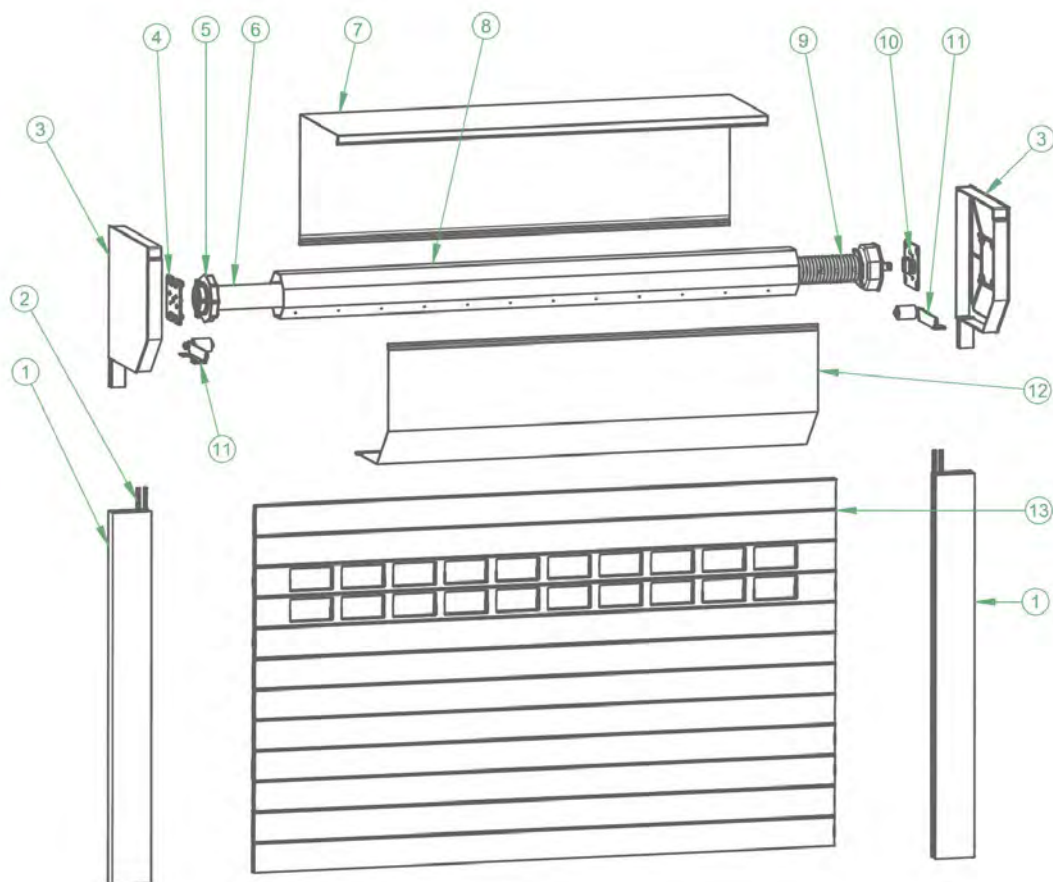

N	Descrizione Description
1	Guida per avvolgibile Guide for roller shutter
2	Spazzolino per guide Guide brush
3	Coppia di fianchi STANDARD Midi pair of end caps
4	Piastra supporto motore Motor support plate
5	Adattatori per motore Motor adapters
6	Motore tubolare Tubular motor
7	Profilo superiore Top profile
8	Rullo ottagonale Octagonal tube
9	Contromolla Assist spring
10	Piastra fissaggio contromolla Assist spring fixing plate
11	Rullino d'invito Entry guide roller
12	Profilo inferiore Lower profile
13	Avvolgibile Roller shutter

Cassonetto MAXI con motore V6s / V7s

Esempio di montaggio per un cassonetto MAXI e motore tubolare con sblocco elettrico di emergenza. Il sistema sarà dotato di centralina di sblocco con possibilità di controllare dispositivi di sicurezza, in questo caso il bordo sensibile. Nei fianchi sono stati montati dei carrelli per favorire l'avvolgimento della serranda.

Maxi end caps with V6s / V7s motor

Assembly example for a MAXI Housing box and tubular motor with electric emergency release. The system will be equipped with a release control unit with the possibility of controlling safety devices, in this case the sensitive edge. Trolleys have been mounted on the end caps to facilitate the rolling of the shutter.

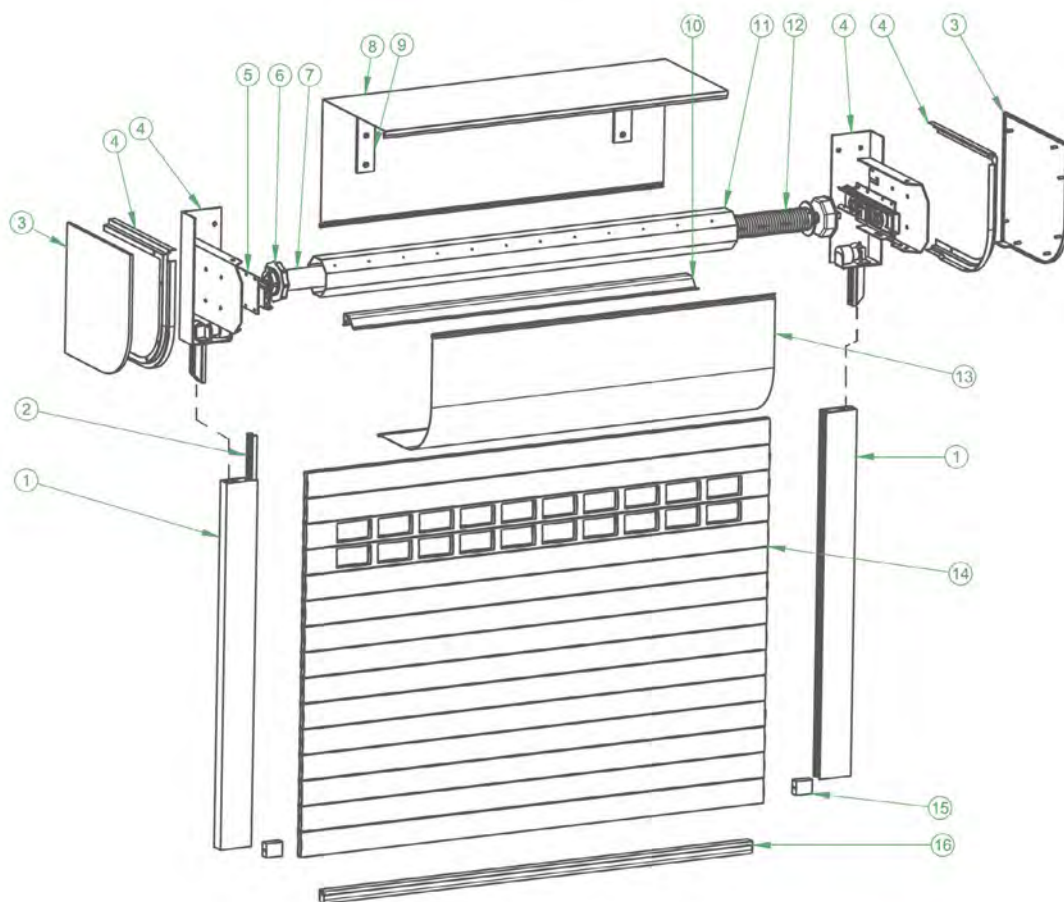

N	Descrizione Description
1	Guida per avvolgibile Guide for roller shutter
2	Spazzolino per guide Guide brush
3	Coperchio per fianco MAXI MAXI end cap cover
4	Fianchi MAXI MAXI end caps
5	Carrello per avvolgibile Trolley for roller shutter
6	Adattatori per motore Motor adapters
7	Motore tubolare Tubular motor
8	Profilo superiore Top profile
9	Paracolpi in nylon Nylon bumpers
10	Profilo di rinforzo Reinforcement profile
11	Rullo ottagonale Octagonal tube
12	Contromolla Assist spring
13	Profilo inferiore Lower profile
14	Avvolgibile Roller shutter
15	Spessore di appoggio per bordo sensibile Support for safety edge
16	Bordo sensibile per arresto di emergenza Safety edge for emergency stop



Contattateci ai seguenti
indirizzi e-mail

Please contact us at the following
e-mail addresses

**Area Vendite Italia / Sales Division for
Italian Market**

venditeitalia@stafer.com
exportdivision@stafer.com

**Ufficio Spedizioni Italia / Shipping
Division for Italian Market**

spedizioni.italia@stafer.com
export.shipping@stafer.com

Servizio Qualità / Customer Service

servizioqualita@stafer.com
customerservice@stafer.com

**Area Assistenza Tecnica Italia / Technical
Support Service**

assistenzatecnica@stafer.com
technicalassistance@stafer.com



Visita il canale
Stafer di You Tube,
troverai molti
video utili!

Visit the
Stafer Youtube
channel,
you will find many
useful videos!



Video di
montaggio
serranda



Video di
presentazione
serranda



Rolling
shutter door
assembly
video



Rolling
shutter door
presentation
video



*STAFER S.p.A. opera con
un Sistema di Gestione
Qualità conforme alla UNI
EN ISO 9001:2008 e con
un Sistema di Gestione
Ambientale conforme alla
UNI EN ISO 14001:2004*

*Certificazioni e
riconoscimenti
attuali visibili sul sito:
www.stafer.com*

*STAFER S.p.A. operates
with a Quality
Management System in
accordance with the UNI
EN ISO 9001:2008
standard and an
Environmental
Management System in
accordance with the UNI
EN ISO 14001:2004
standard*

*Current certifications and
awards visible on
web site:
www.stafer.com*



STAFER S.p.A.
Via Malpighi 9
48018 Faenza (RA) Italy
Tel. +39.0546.624811
Fax. +39.0546.623141

www.stafer.com



CAT. 01-2022

